



TREKHAKEN - ATTELAGES

n.v. G. DECONINCK
Molenwegel, 21
8790 Waregem - België
☎ 056 / 60 42 12 (5 l.)



TREKHAKEN - ATTELAGES

n.v. G. DECONINCK
Molenwegel, 21
8790 Waregem - België
☎ 056 / 60 42 12 (5 l.)

TREKHAAK N° : 136

voor : TOYOTA CELICA LIFTBACK 90-

ATELAGE N° : 136

pour : TOYOTA CELICA LIFTBACK 90-

TREKHAAK N° : 136

voor : TOYOTA CELICA LIFTBACK 90-

ATELAGE N° : 136

pour : TOYOTA CELICA LIFTBACK 90-

SAMENSTELLING :

- 1 trekhak
- 1 bolhouder-zweestuk
- 1 bol Ø 50 compleet
- 2 moeren met bouten M 14-35 (*)
- 12 moeren met bouten M10-30 (A-B-C-F)
- 2 moeren met bouten M10-25 (D)
- 2 bouten M12/1,25-25 (E)
- 1 bout M10-30 (K)
- 1 moerondzels 60/25-M10 (K)
- 2 rondzels 40-12-4 (A)
- 4 rondzels 60-12 (B)
- 1 monteerstuk -i (F)
- 1 monteerstuk -j (D)
- 1 monteerstuk -g (C)
- 1 monteerstuk -h (C)
- 15 borgrondzels Ø 10 (A-B-C-D-F-K)
- 2 borgrondzels Ø 12 (E)
- 2 borgrondzels Ø 14 (*)

D = 7,10
S = 75
→ = 1100

COMPOSITION :

- 1 Attelage
- 1 Equerre porte-boule
- 1 Boule Ø 50 complète
- 2 Ecrous avec boulons M 14-35 (*)
- 12 écrous avec boulons M10-30 (A-B-C-F)
- 2 écrous avec boulons M10-25 (D)
- 2 écrous M12/1,25-25 (E)
- 1 écrou M10-35 (K)
- 1 rondelle d'écrou 60/25-M10 (K)
- 2 rondelles 40-12-4 (A)
- 4 rondelles 60-12 (B)
- 1 pièce de montage -i (F)
- 1 pièce de montage -j (D)
- 1 pièce de montage -g (C)
- 1 pièce de montage -h (C)
- 15 rondelles de sécurité Ø 10 (A-B-C-D-F-K)
- 2 rondelles de sécurité Ø 12 (E)
- 2 rondelles de sécurité Ø 14 (*)

MONTAGEHANDLEIDING

- 1/ Grondbekleding uit de koffer wegnemen. Uitslaet achteraan en warmteschild boven de uitslaet afnemen.
- 2/ Monteerstuk -i tegen de voorzijde van de bumper vastmaken via E op de van schroefdraad voorziene gaten. De monteerstukken -g en -h tegen de grond van de koffer plaatsen naast de chassisliggers. Plaats A passend op de gaten voorzien in het koetswerk achteraan (bouten en rondzels plaatsen). B doorboren met Ø 10,5 en de bouten met de rondzels via de koffer plaatsen en vastschroeven.
- 3/ Monteerstuk -j bevestigen via C aan de monteerstukken -g en -h. Het monteerstuk -j voorafzet met de vastingspunt C (g) plaatsen.
- 4/ De trekhak bevestigen via F en D. Montagepunt K tegen de onderkant van de dwarsbalk plaatsen en dit gat doorboren met Ø 10,5. Het moerondzels in de balk aanbrengen via de opening onderaan afgedicht met kunststofdop (dop na de montage terugplaatsen).
- 5/ Monteren * en alles degelijk vastschroeven.
- 6/ Uitslaet, warmteschild en de grondbekleding in de koffer terugplaatsen.

MANUEL DE MONTAGE

- 1/ Enlever la couverture au fond du coffre. Enlever l'échappement à l'arrière et le protecteur de chaleur au dessus de l'échappement.
- 2/ Mettre la pièce de montage -i contre le devant du pare-chocs via E sur les trous prévus de fil de vis. Mettre les pièces de montage -g et -h contre le fond du coffre à côté des poutres de chassis. Mettre A contre les trous prévus dans la carrosserie. (Placer les boulons et les rondelles) Forer B avec Ø 10,5 et placer les boulons avec les rondelles via le coffre et boulonner.
- 3/ Placer la pièce de montage -j via C sur les pièces de montage -g et -h. Placer la pièce de montage -j devant la pièce de fixation -C (g).
- 4/ Placer l'attelage F en D. Placer la point de montage K contre le dessous du traverse et forer cette trou avec Ø 10,5. Placer la rondelle d'écrou dans la traverse via l'ouverture en dessous bouché avec un bouchon en PVC. (Après montage replacer le bouchon)
- 5/ Monter (*) et bien serrer le tout.
- 6/ Remettre l'échappement, le projecteur de chaîne et la couverture au fond du coffre.

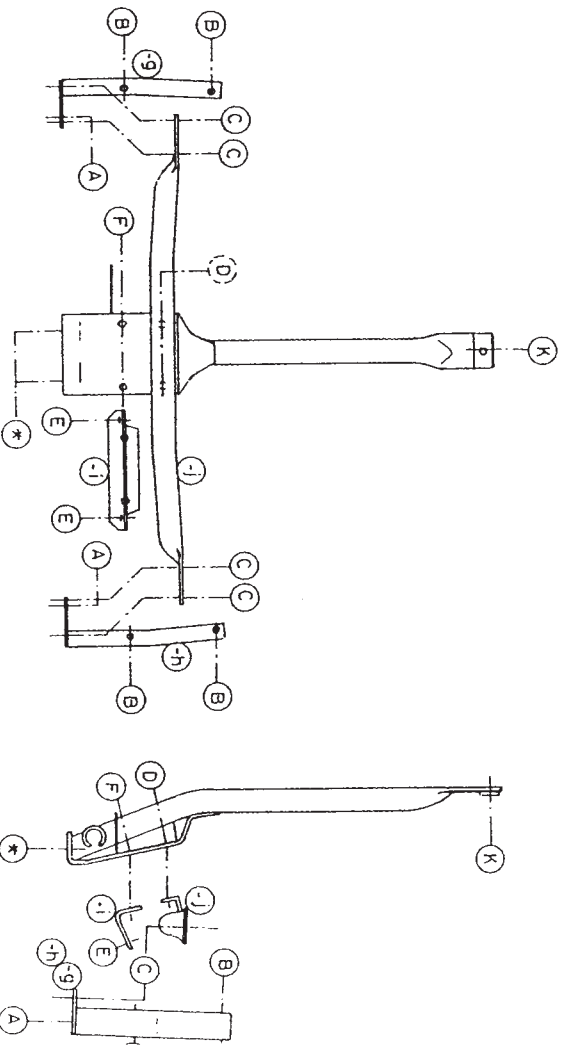

N.B. (*) standard uitrustingen (kunnen vervangen worden door originele aanpassstukken)